



# Kriptográfia

## Első előadás A kriptográfiáról általában

Dr. Németh L. Zoltán  
SZTE, Számítástudomány Alapjai Tanszék  
2012

# Kriptográfia



# Mi a kriptográfia?

*Kriptográfia: a szó görög eredetű*

*(kriptos = eltitkolt, elrejtett + graphein = írni)*

A 70-es évekig csak a üzenetek titkosításának módszereit értették alatta.

Mára jelentése kibővült:

**Az információvédelem algoritmikus  
(nem fizikai, ügyviteli) oldala.**

„A kriptográfia azoknak a matematikai eljárásoknak, algoritmusoknak, biztonsági rendszabályoknak kutatását, alkalmazását jelenti, amelyek elsődleges célja az információnak illetéktelenek előli elrejtése.”

[www.fogalomtar.hu](http://www.fogalomtar.hu)

# Kriptoanalízis

**Kriptoanalízis:** kriptográfiai rendszerek elemzése, és feltörésének kutatása.

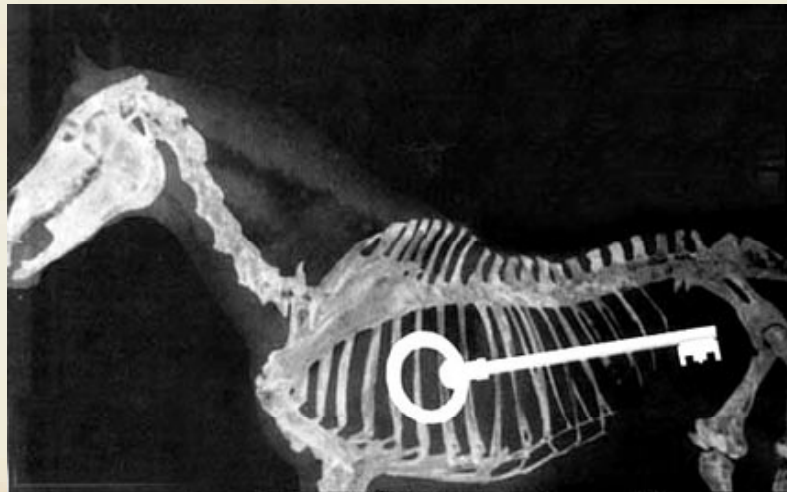

*Hagyományosan a titkosított üzenet megfejtése a kulcs ismerete nélkül.*

# Információ biztonság

Az információnak illetéktelenek előli elrejtése jelenti az

- az információ titkos továbbítását
- az információ titkos tárolását

Védelmet kell biztosítani

- a megsemmisüléstől
- az eltulajdonítástól

Ez a két védelmi szempont egymással ellentétes:  
egy példányban – sok példányban  
tároljuk az adataikat?



# Biztonsági célok / szolgáltatások (security services)

1. bizalmasság
2. sértetlenség
3. hitelesség
4. letagadhatatlanság



# Biztonsági célok / szolgáltatások (security services)

- 1. bizalmasság** (confidentiality, privacy, secrecy)  
Csak azok érhessek el az információt, akik arra jogosultak.
- 2. sértetlenség** (data integrity)  
Védelem az adatok jogosulatlan módosítása ellen  
pl. beszúrás, törlés, helyettesítés.
- 3. hitelesség** (authenticity)
  - a kommunikáció szereplőinek hitelesítése (partner authentication)
  - az üzenetek hitelesítése (eredet, tartalom, küldési idő, stb., message authentication)  
/Ez implicit módon magába foglalja a sértetlenséget is:  
Ha az üzenet a küldőtől származik, nem módosíthatták./



## Biztonsági célok / szolgáltatáson (security services) II

- 4. letagadhatatlanság (non-repudiation)**  
Annak elérése, hogy valamelyik fél letagad-hassa korábbi kötelezettségvállalását vagy cselekedetét, mert a letagadhatatlanság alkalmazásakor az ilyen vitákat egy megbízható harmadik fél (trusted third party) helyesen el tudja dönteni.

*Pl. "elektronikus aláírás = az üzenet hitelesítése + letagadhatatlansága"*





# Kriptográfia - szteganográfia

## Szteganográfia (adatrejtés, data hiding)

az üzenetek elrejtése, tipikusan az üzenetnél nagyobb adathalmazban úgy, hogy az **üzenetátadás ténye is rejtve marad** a külső megfigyelő számára.

# „Láthatatlan” tintával ...

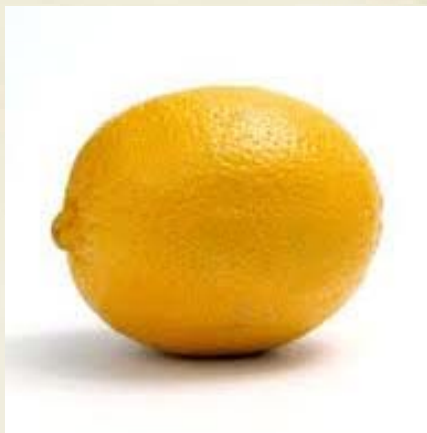

A citromlével készített felirat hő hatására válik olvashatóvá.

# Francis Bacon (1561-1626) módszere

*In all duty or rather piety towards*  
a a A a a a | a b a b L a | a b a b a | a b I a a a | b a S a a b | a b a b L  
*you, I satisfy everybody except myself.*  
a | a b O b a b | a a a a b S | b a a b a T | a b a b M b | a b a a a I | a b b a a N | a

Az alacsonyabban fekvő betűk 'a'  
a megemelték 'b' bináris jelet kódolnak.

# Képekben ...

- A színeket leíró bájtok alacsony helyiértékű bitjeiben (szabdszemmekl nem látható)



A baloldali képben a jobboldali van elrejtve.

# A kriptográfia alapvető feladatai

- rejtjelezés/megfejtés (encryption/decryption)
- elektronikus aláírások, időpecsétek (digital signature, time stamp)
- hitelesítés (certification)
- partnerazonosítás – identifikáció (identification)
- azonosító hitelesítése – autentikáció (authentication)
- jogosultságok kiosztása – autorizálás, tulajdonság birtoklás (authorization, attribute ownership)
- hozzáférés szabályozás (access-control)
- titokmegosztás, titokszétvágás (secret sharing/spitting)

# Alkalmazási területek

- **titkosított üzenetküldés (encryption)**  
*ez a klasszikus kriptográfia*
- **hozzáférés szabályozás (access control)**  
*pl. szoftverek, adatbázisok védelme,  
pay per view TV csatornák*
- **banki tranzakciók**
- **elektronikus kereskedelem**  
*vevő+bank+bolt, mindenki csak a rá tartozó  
információkat lássa*
- **elektronikus pénztárca**
- **elektronikus szavazás (anonimitás is kell !)**
- **elektronikus publikáció**

"A kriptográfia önmagában nem  
védelem"

(Virrasztó

Tamás)

A kriptográfia csak a védelem algoritmikus  
oldala.

Nem tartoznak ide:

- az implementáció részletei
  - az ügyviteli rendszabályok
  - a fizikai védelem
- stb.



A védelem erőssége mindig a leggyengébb  
láncszemen múlik. (Az emberi tényező?)<sup>15</sup>

# Szintén nem lesz szó ...

- általános üzemeltetési és biztonságtechnikáról
  - kockázatelemzésről
  - vírusvédelemről, tűzfalokról
  - biztonsági résekről és kihasználásukról
  - hackelési és crackelési technikákról
- = > computer security, network security  
(Persze ezek is használják a kriptográfiát.)



# A kriptográfia rendszerek hierarchiája

- **kriptográfiai primitívek** (algoritmusok)
  - kulcsnélküli (egyirányú fgv, hash fgv., véletlenszám generátorok)
  - titkos kulcsú (egyirányú fgv, blokk- és folyamtitkosítók)
  - nyilvános kulcsú (PKI titkosítók, kulcsegyeztetők, aláíró alg.)
- **kriptográfiai sémák** (ezek vezérlik a primitívek összekapcsolását, azok kriptográfiai alkalmazásait)
- **kriptográfiai protokollok**  
= több résztvevős algoritmusok, melyben a résztvevők számításai és üzenetküldései egyértelműen meghatározottak.
- **kriptográfiai alkalmazások**  
(pl. a GSM kriptográfiai alrendszere, SET elektronikus fizetés védelmére kidolgozott rendszer)

# Titkosító rendszerek csoportosítása

- a kulcsok száma alapján:
  - szimmetrikus v. egykulcsú
  - aszimmetrikus v. két kulcsú v. nyilvános kulcsú
  - hibrid (a fenti kettőt ötvözi)
- a használt műveletek szerint
  - helyettesítő
  - keverő
  - produkciós (összetett v. kompozíciós)
- a nyílt szöveg feldolgozása szerint
  - blokktitkosítók
  - folyamtitkosítók

# Titkosítási alapfogalmak I

- **nyílt szöveg** (plaintext): az eredeti érthető üzenet, melyet védeni szeretnénk
- **titkosított (rejtjelezett) szöveg** (ciphertext): a titkosítással átalakított üzenet
- **kulcs** (key) a titkosításhoz/megfejtéshez használt kritikus információ.

(A szimmetrikus kulcsú titkosítás biztonsága azon alapszik, hogy a kulcsot csak a feladó és a címzett ismeri).

# A szimmetrikus (avagy klasszikus) titkosítás modellje

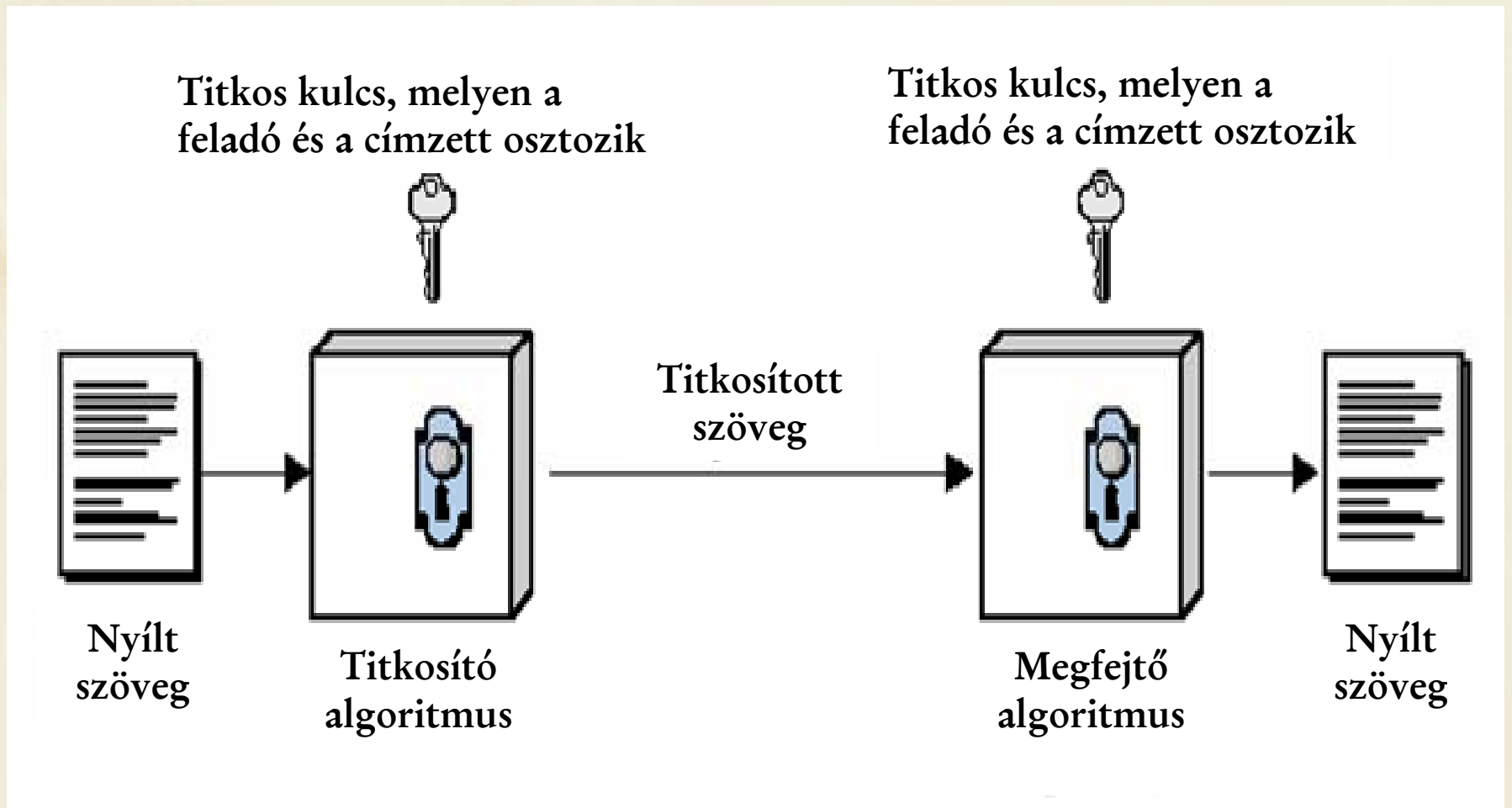

# A nyilvános kulcsú titkosítás modellje

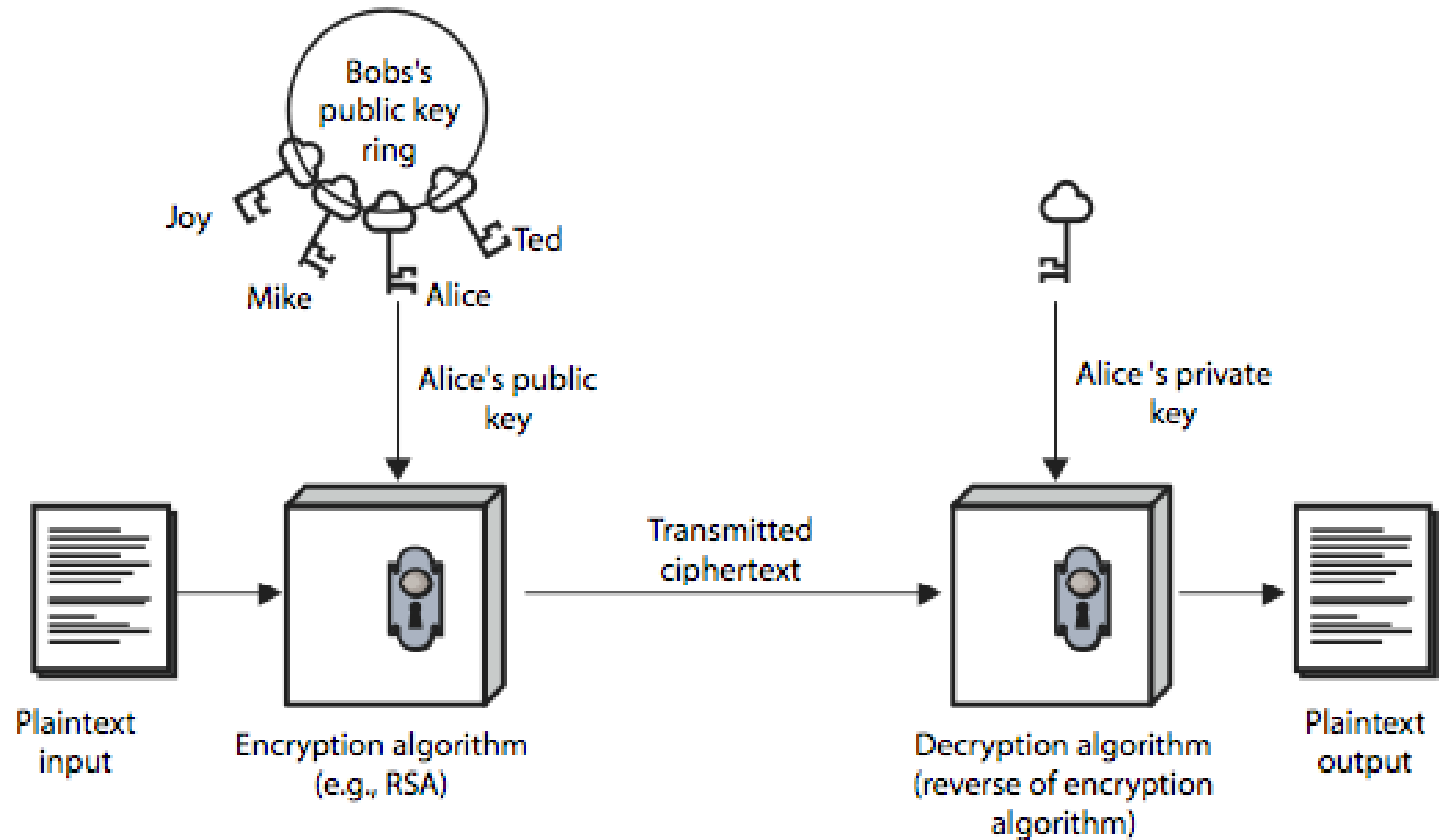

(a) Encryption

# Titkosítási alapfogalmak II

- **titkosítás** (enciphering, encryption): a nyílt szöveg "olvashatatlaná tétele" a kulcs segítségével.
- **titkosító algoritmus** (cipher)
- **megfejtés** (deciphering, description): a titkosított szöveg visszaalakítása nyílt szöveggé a kulcs segítségével.
- **feltörés** (break):  
/első közelítésben/ a titkosított szövegből a nyílt szöveg rekonstruálása a kulcs ismerete nélkül  
/általánosabban/ a kulcs kiszámítása, akár a titkos és nyílt szöveg ismeretében

# Passzív támadás

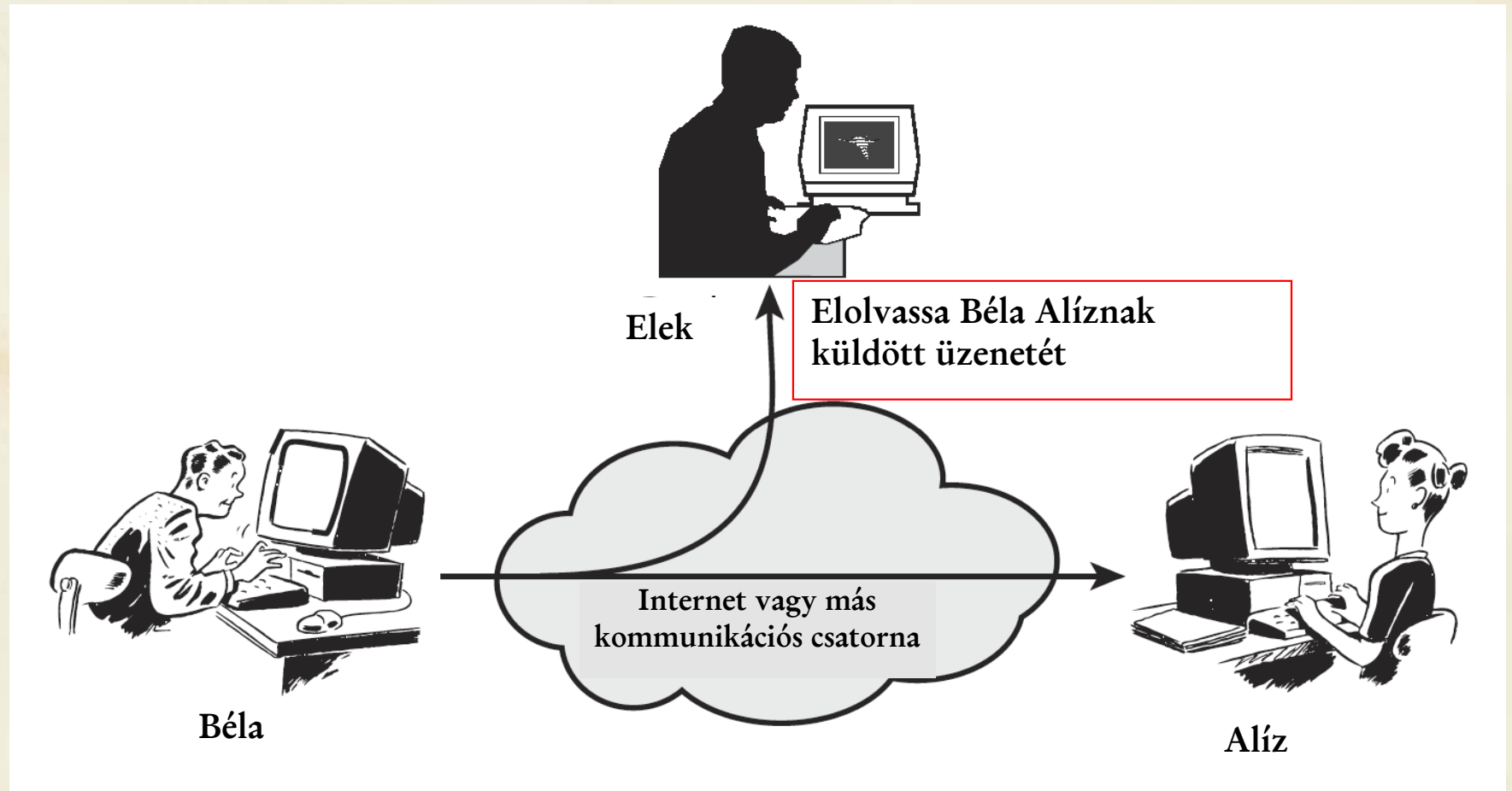

# Aktív támadás

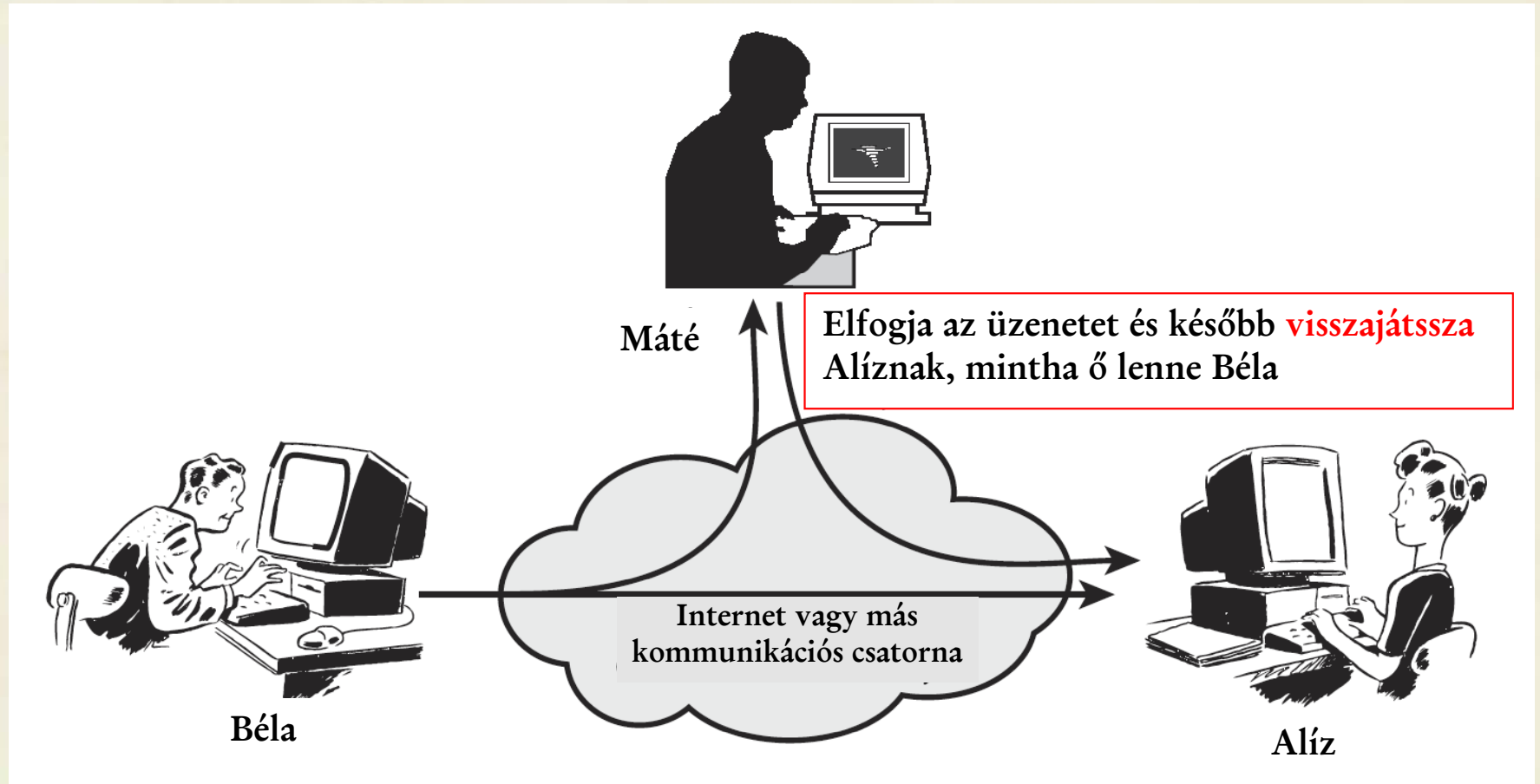



# Kerckhoffs követelmények I

Auguste Kerchoffs von holland nyelvészől (1883-ból!)

1. Ha egy rendszer elméletileg nem feltörhetetlen, akkor **a gyakorlatban legyen az.**

Egy rendszer

- *elméletileg biztonságos*, ha feltörésének valószínűsége független a támadó számítási kapacitásától és a támadásra szánt időtől.
- *gyakorlatilag biztonságos*, ha a feltöréséhez szükséges legjobb (ismert!) algoritmus idő vagy tárkorlátja annak alkalmazását lehetetlenné teszi.
- *nem biztonságos*, ha ismert feltöréséhez kielégítő tár és időkorlátos algoritmus.

A teljes kipróbálás lehetősége miatt legtöbbször csak a "gyakorlatilag biztonságos" szint elérésére törekedhetünk.

# Kerckhoff követelmények II

2. A rendszer egy részének (tipikusan a használt titkosító algoritmusnak) a kompromittálódása (kitudódása), ne okozza a rendszer egészének kompromittálódását.

Azaz a biztonság egyedül a kulcsnak, és ne magának az algoritmusnak a titkosságán lapuljon.

Kriptoanalízisben feltesszük, hogy a támadó a rendszert ismeri.  
Mert:

- tömeges méretű alkalmazásoknál úgy sem lehetne az algoritmust titokban tartani
- az algoritmus az implementációkból visszafejthető
- a kriptográfia története is ezt igazolja
- egy nyilvános, tesztelt módszer nagyobb bizalmat érdemel mint egy soha nem látott „szupertitkos”

**Ez a Kerckhoff-elv.**

# Kreckhoff követelmények III

3. Az alkalmazott kulcsnak – feljegyzések nélkül – is **könnyen megjegyezhetőnek** és megváltoztathatónak kell lennie.
4. A titkosított szöveg **táviratban is továbbítható** legyen.
5. A titkosító rendszer legyen **hordozható és egy személy által is üzemeltethető**.
6. A rendszer legyen **egyszerű**, könnyen kezelhető, ne igényelje listányi szabályok betartását.

# Kriptoanalízis

- a cél a kulcs megtalálása, nem csak az üzenet megfejtése
- általános megközelítésben lehet:
  - **teljes kipróbálás**  
(exhaustive search, brute-force)  
az összes lehetséges kulcs kipróbálása
  - **kriptoanalízisen alapuló támadás**  
pl. betűgyakoriságra v. más  
statisztikai jellemzőkre támaszkodva

# Titkosítás elleni támadások

- csak titkosított szöveg alapú  
(cipertext only)
- ismert nyílt szöveg alapú  
(known plaintext)
- választott nyílt szöveg alapú  
(chosen plaintext)
- választott titkos szöveg alapú  
(chosen cipertext)



# Kriptorendszerek értékelési szempontjai

- a titkosság mértéke (level of security)
- funkcionalitás (functionality)
- működési módok (modes of operation)
- teljesítmény (performance)
- a megvalósíthatóság könnyűsége (ease of implementation)

# A biztonság fogalma

- **Feltétlen biztonság**  
(**unconditional security, perfect secrecy**)
  - Függetlenül a rendelkezésre álló titkos szöveg mennyiségétől, időtől és számítási kapacitástól a titkosítás **nem törhető fel**, mert a titkosított szöveg a kulcs ismerete nélkül nem hordoz elég információt a nyílt szöveg rekonstrukciójához.  
(Csak az egyszeri hozzáadásos módszer / *one-time pad* / ilyen.)
- **Kalkulációs biztonság (computational security)**
  - Adott korlátos számítási kapacitás mellett (pl. a szükséges idő több mint az univerzum életkora) a titkosítás nem törhető fel a **ma ismert(!)** algoritmusokkal  
(pl. teljes kipróbálással (Brute Force), vagy ismert faktorizációs algoritmussal.)

# Mennyire biztonságos?

A kriptográfiai algoritmus biztonsága függ

- a választott algoritmus erősségétől
- a kulcs hosszától

**Jó algoritmus esetén a kulcshossz növelésével a biztonság növelhető.**

Például, ha egy algoritmus csak teljes kipróbálással törhető, akkor plusz egy bit kétszeres biztonságnövelést jelent.



# Mennyire biztonságos?

- Alapkérdés: **Mit, ki ellen, mennyi ideig kell védeni?**

magántitok / üzleti titok / állam titok  
szomszéd / vállalt / állambiztonsági szervek  
10 perc / 1 év / 30 év

- A jövőbeli hardver fejlődés és a feltörő algoritmusok (pl. faktorizálásra) fejlődése jósolható.
- Bizonyos kockázat persze mindig marad.
- Azért ne lőjünk verébre ágyúval (a sebesség jelentősen lassulhat a biztonság pedig egy határon túl már kérdéses, hogy növelhető-e).
- Érdeemes követni a kriptográfusok ajánlásait.

# A teljes kipróbálás (brute force) a gyakorlatban megvalósíthatatlan lehet

- Számoljunk egy kicsit! 128 bites kulcs esetén
- $2^{128} = 340\ 282\ 366\ 920\ 938\ 463\ 463\ 374\ 607\ 431\ 768\ 211\ 456$  lehetőséget kell kipróbálni
- Ha másodpercenként milliárdszor milliárd, azaz  $10^{18}$  kulcsot próbálnánk is ki, azaz lenne „1 milliárd gigaherzes gép” vagy „egymilliárd 1GHz-es gép”
- kb.  $10^{13} = 10\ 000\ 000\ 000\ 000$  évet igényelne
- ami *több mint az egész univerzum becsült életkora* ( $1.3 \cdot 10^{10}$  év)
- és egy 256 bites kulcs ilyen feltörése ennél  $2^{128}$ -szor több időbe kerül!
- fizikai korlátok miatt nagyon valószínűtlen, hogy a teljes kipróbálás ilyen kulcsméretetek esetén kivitelezhető.

# A hamis biztonság csapdája

- Ha egy magas kilátó tetején egy erősnek látszó, ám valójában korhadt korlát áll, akkor ott nagyobb veszélyben vagyunk, mintha nem lenne ott korlát.
- Ha a saját magunk által kitalált és/vagy implementált "szuper" titkosítást erősebbnek gondoljuk, mint amilyen az valójában, akkor szintén veszélyes tévedésben élünk.
- A kriptográfia nem kezdő programozók játékterepe.
- Válasszunk inkább megbízható implementációkat, *cryptoAPI*-kat.

# Bizalmasság ↔ biztonság ?

**Tény:** A kriptográfia ellenséges hatalmak, bűnözők, terroristák, crackerek stb. kezében veszélyt jelent.

Erre hivatkozva a hatóságok (főleg USA) korlátozták

- a maximális kulcshosszt (pl. szimmetrikusnál 40 bit)

- a kriptográfiai termékek exportját

Illetve kikötötték, hogy csak az exportálhat titkosító technológiát, aki a kulcsokat letétbe helyezte az államnál (key escrow)

Pl. **1993:** Clipper chip minden chip egyedi kulcsáról volt egy "biztonsági" másolat az államnál.

# Bizalmasság ↔ biztonság ? II

Polgárjogi mozgalmak a „Nagy testvér érzés” ellen.

A privát kommunikációt védi az alkotmány is  
=> Erős kriptográfiát magánszemélyeknek is.

- **1991:** Philip Zimmermann (Pretty Good Privacy, PGP) 128 bites kulcsokkal is !
- a fegyverexport törvény miatt három évig zaklatták
- **96-98** óta a korlátozások folyamatosan gyengültek
- ma már lehet 128 bites titkosítást is exportálni az USA-ból



# Bizalmasság ↔ biztonság ? III

De ugyanez a helyzet "kicsiben" is:

Engedélyezik-e egy cégnél mindenkinek a titkosított levelezés használatát?

A központi vírusirtó, tűzfal, spam-szűrés működését (általában a tartalomfigyelést) ez lehetetlenné teszi.

A rendszergazda pedig felelős a biztonságért ...

A nyilvános kulcsunkat ezért ne adjuk oda mindenkinek.

# Felhasznált irodalom

- Virrasztó Tamás: Titkosítás és adatrejtés: Biztonságos kommunikáció és algoritmikus adatvédelem, NetAcademia Kft., Budapest, 2004.  
(1. fejezet, 6.4, 6.5 és 14.1 függelék)
- Papp Pál, Szabó Tamás: A kriptográfiai biztonság megközelítési módjai, *Alk. Mat. Lapok*, **23**(2006) 207-294
- William Stallings: *Cryptography and Network Security*, 4th Edition, Prentice Hall, 2006. (Chapter 1)
- Lawrie Brown előadás fóliái (Chapter 1, Chapter 2)
- Alfred J. Menezes, Paul C. van Oorschot and Scott A. Vanstone : *Handbook of Applied Cryptography*, CRC Press, 1996, online elérhető:  
<http://www.cacr.math.uwaterloo.ca/hac/> (Chapter 1)
- **KIKERES Fogalomtár 3.0** [www.fogalomtar.hu](http://www.fogalomtar.hu)